

Winkeleinstellbarer Bohr-/Fräsapparat ER16 (180°)



Bestell-Nr. 7.073.770

für Star SV-32

Übersetzung	1:1
Eingangsdrehzahl	max. 6000 1/min
Ausgangsdrehzahl	max. 6000 1/min
Ausgangsdrehmoment	max. 8 Nm
Drehrichtung	
Lieferumfang	einschließlich Spannschlüssel, ohne Spannzangen
Zubehör	Spannzangen siehe Zubehör für Werkzeughalter Z2.1 Abdeckung für inneres Kühlmittel 1088334

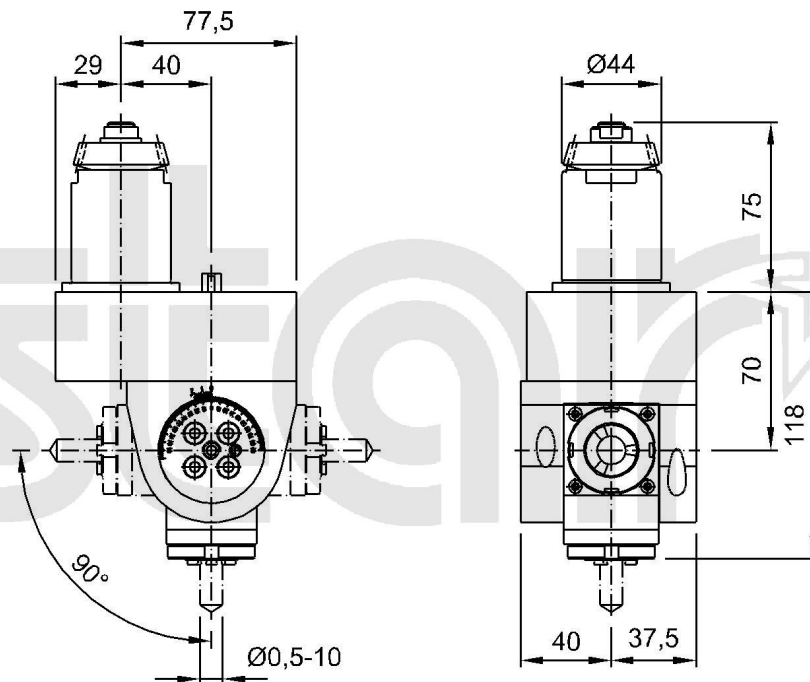

Technische Änderungen vorbehalten

31.03.2008 | 25.11.2021

www.star-tools.eu